

SEZIONE A-A

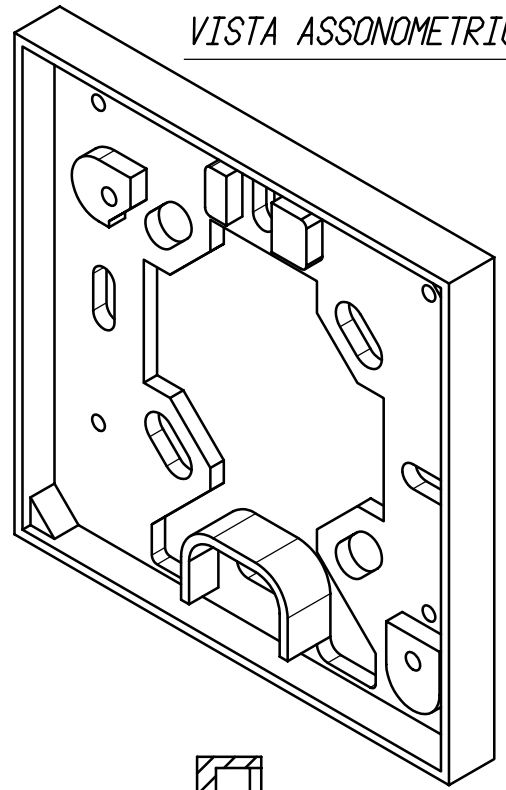

VISTA ASSONOMETRICA

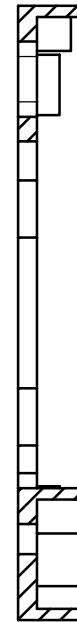
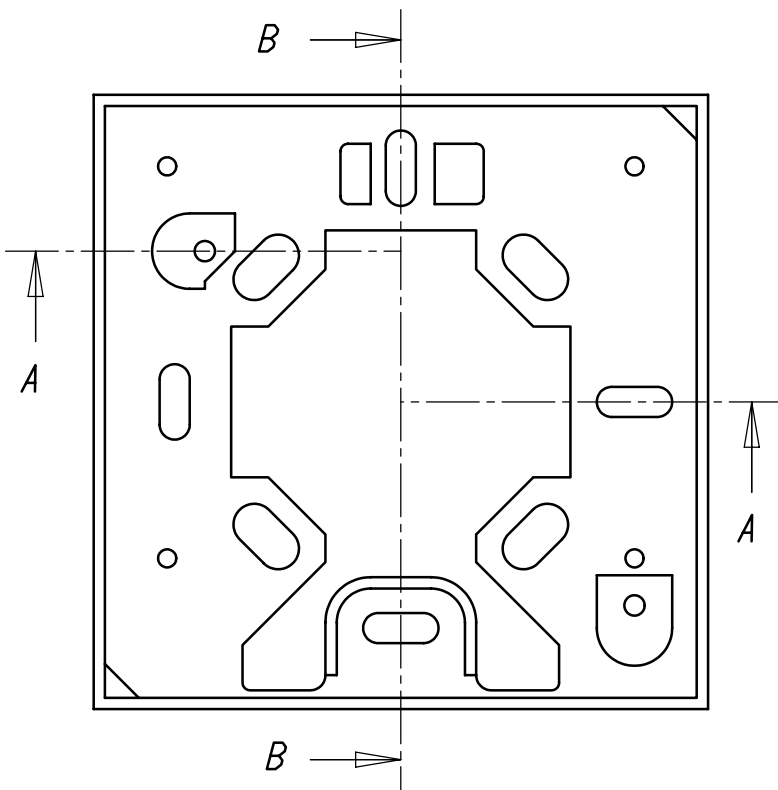

SEZIONE B-B

| | | | | | | | | | | | | | |
|--|--|------------|--|--|--|-----------|--|----------------|--|--------------------|--|--|--|
| | | Verificato | | | | | | | | | | | |
| | | Modificato | | | | | | | | | | | |
| | | Data | | | | | | | | | | | |
| | | Mod. num. | | | | | | | | | | | |
| | | Diseg. | | Verif. | | E. RUSSO | | 09/03/11 | | | | | |
| | | Scale | | Sost. il | | PARI COD. | | Disegno/Codice | | IMOTT | | | |
| | | 1:1 | | del | | 09/03/11 | | 004095/B | | Control System Srl | | | |
| | | Denominaz. | | SOTTOBASE TA3 NERA | | | | | | | | | |
| | | A4 | | Il presente disegno non può essere riprodotto, copiato o comunicato a terzi senza la nostra autorizzazione, come a termine di legge sui diritti d'autore | | | | | | | | | |