

DATI TECNICI
TECHNICAL DATA

ETICHETTA
LABEL

IMITT WW/YY
STB 90/110°C TYPE LS1 7045
N.C. C-2 16(2,5)A/250V~
N.O. C-1 0,5A/250V~ T85
541697

CE **UL** 15(2,5)A/250V~
DIN TR/STB1211
0497 Categoria IV

INSTALLAZIONE TIPO METHOD OF MOUNTING	A PANNELLO PANEL MOUNTING
INTERVALLO DI CONTROLLO CONTROL RANGE	90/110° FIX 110⁻⁶ °C
SICUREZZA POSITIVA FAIL SAFE	SI
MAX. TEMPERATURA TESTA TERMOSTATO MAX. SWITCHING HEAD TEMPERATURE	T 85°C
MAX TEMPERATURA BULBO MAX BULB TEMPERATURE	125°C
RAGGIO MIN. CURVATURA CAPILLARE MIN. CAPILLARY BENDING RADIUS	5 mm
PORTATA CONTATTI CONTACTS RATING	NC 2,5FLA - 16A N.I. 250V~ NO 0,5A - N.I. 250V~
EFFETTO TEMPERATURA AMBIENTE AMBIENT TEMPERATURE EFFECT	-0,22°C/°C *
FLUIDO CONTROLLATO CONTROLLED MEDIUM	ACQUA , OLIO WATER , OIL
GRADO DI INQUINAMENTO POLLUTION SITUATION	2 (EN 60730-1)

SCHEMA ELETTRICO
WIRING DIAGRAM

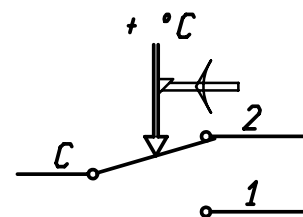

VALORI D'INTERVENTO CON TERMOSTATO A TEMPERATURA DI 20 °C
SWITCHING POINT WITH THERMOSTAT AT TEMPERATURE = 20 °C
(*) VARIAZIONE DEL PUNTO DI INTERVENTO IN RAPPORTO ALLA
VARIAZIONE DAL VALORE DI RIFERIMENTO DELLA TEMPERATURA AMBIENTE
(*) CHANGE IN SWITCHING POINT REFERRED TO CHANGE
FROM REFERENCE OF AMBIENT TEMPERATURE

SIGILLATO CON VERNICE
PAINT SEALED

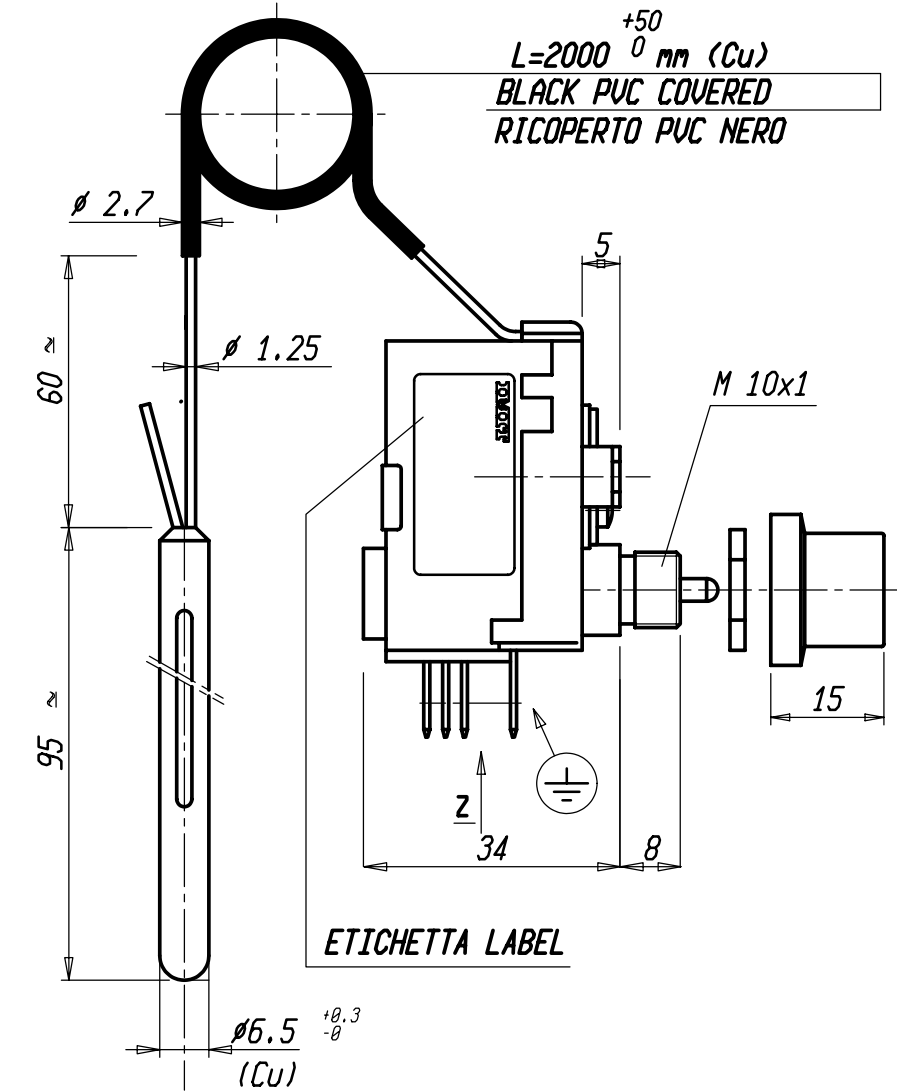
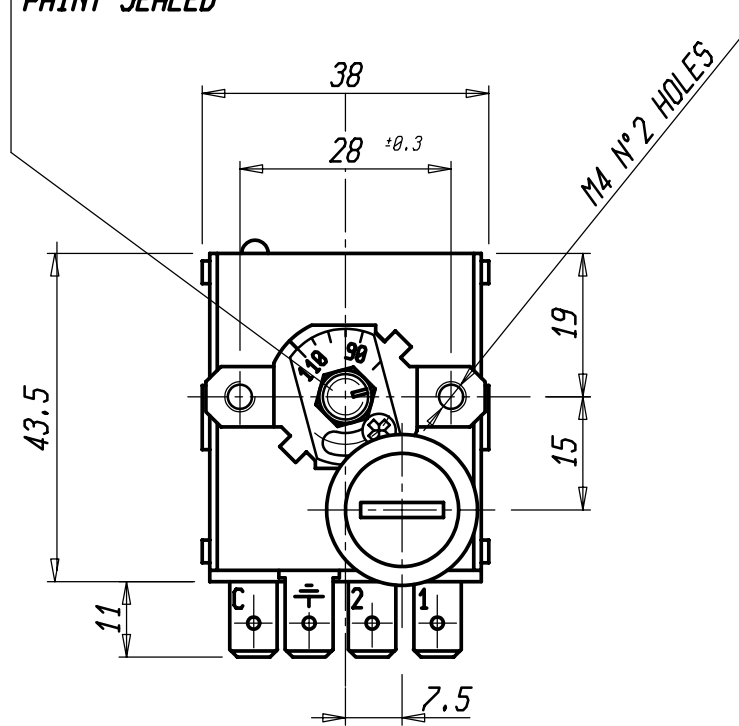

VISTA Z
VIEW Z

FASTONS 6,3x0,8

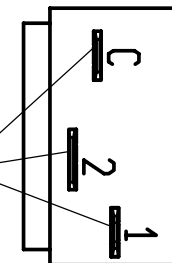

07/11/13 AGGIORNATI DATI ETICHETTA DIN CARTIGLIO MCAP												
Peso grezzo	Quote senza indicazione di tolleranza: precisione gruppo B										Lunghezza lato minore	
	da 0 a < 6	da 6 a < 30	da 30 a < 120	da 120 a < 315	da 315 a < 1000	da 1000 a ≤ 2000	OLTRE 2000	da 0 a < 10	da 10 a < 50	da 50 a ≤ 100	OLTRE 100	
Peso finito	A	±0.05	±0.1	±0.15	±0.2	±0.3	±0.5	-	±1*	±30'	±20'	±10'
	B	±0.1	±0.2	±0.3	±0.5	±0.8	±1.2	±2				
Progetto N°	C	±0.2	±0.5	±0.8	±1.2	±2	±3	±4				
Diseg.	A. CALDERONI			18/11/10			Verif.	M. CAPITANIO			18/11/10	
Scale	1:1			Sost. 11 541697			Disegno/Codice 541697			IMITT IMIT CONTROL SYSTEM		
Denominaz.	DISPOSITIVO TERMICO DI INTERRUZIONE LS1 / THERMAL CUT-OUT											
Mod. num.	A3											
Il presente disegno non puo essere riprodotto, copiato o comunicato a terzi senza la nostra autorizzazione, come a termine di legge sui diritti d'autore												