

**DATI TECNICI**  
**TECHNICAL DATA**

**ETICHETTA**  
**LABEL**

**IMITT** MADE IN ITALY  
 TR 0/40°C TYPE TR2 9328 WW/YYP  
 N.C. C-1 16(6)A/250V~ T85  
 N.O. C-2 6(4)A/250V~ T85  
 549109

**CE** **RA** 15(2.5)A/250V~  
 0497 CATEGORIA IV

<b>AZIONE TIPO</b> ACTION TYPE	<b>2B (EN 60730-1)</b>
<b>INSTALLAZIONE TIPO</b> METHOD OF MOUNTING	<b>A PANNELLO</b> PANEL MOUNTING
<b>TENSIONE IMPULSIVA NOMINALE</b> RATED IMPULSE VOLTAGE	<b>2,5 kV</b>
<b>INTERVALLO DI REGOLAZIONE</b> CONTROL RANGE	<b>0 - 40±2°C</b>
<b>DIFFERENZIALE</b> SWITCHING DIFFERENTIAL	<b>Δt 3±1 K</b>
<b>MAX. TEMPERATURA TESTA THERMOSTATO</b> MAX. SWITCHING HEAD TEMPERATURE	<b>T 85</b>
<b>MAX TEMPERATURA BULBO</b> MAX BULB TEMPERATURE	<b>70 °C</b>
<b>RAGGIO MIN. CURVATURA CAPILLARE</b> MIN. CAPILLARY BENDING RADIUS	<b>5 mm</b>
<b>PORTATA CONTATTI</b> CONTACTS RATING	<b>NC 6FLA - 16A N.I. 250V~</b> <b>NO 4FLA - 6A N.I. 250V~</b>
<b>EFFETTO TEMPERATURA AMBIENTE</b> AMBIENT TEMPERATURE EFFECT	<b>- 0,1°C/°C (*)</b>
<b>FLUIDO CONTROLLATO</b> CONTROLLED MEDIUM	<b>ACQUA, OLIO, ARIA</b> WATER, OIL, AIR
<b>GRADO DI INQUINAMENTO</b> POLLUTION SITUATION	<b>2 (EN 60730-1)</b>

**SCHEMA ELETTRICO**  
**WIRING DIAGRAM**

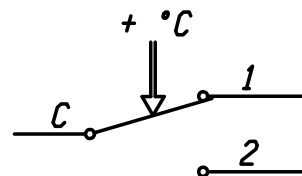

**VALORI D'INTERVENTO CON THERMOSTATO A TEMPERATURA DI 20 °C**  
**SWITCHING POINT WITH THERMOSTAT AT TEMPERATURE = 20 °C**

**(\*) VARIAZIONE DEL PUNTO DI INTERVENTO IN RAPPORTO ALLA**  
**VARIAZIONE DAL VALORE DI RIFERIMENTO DELLA TEMPERATURA AMBIENTE**

**(\*) CHANGE IN SWITCHING POINT REFERRED TO CHANGE**  
**FROM REFERENCE OF AMBIENT TEMPERATURE**

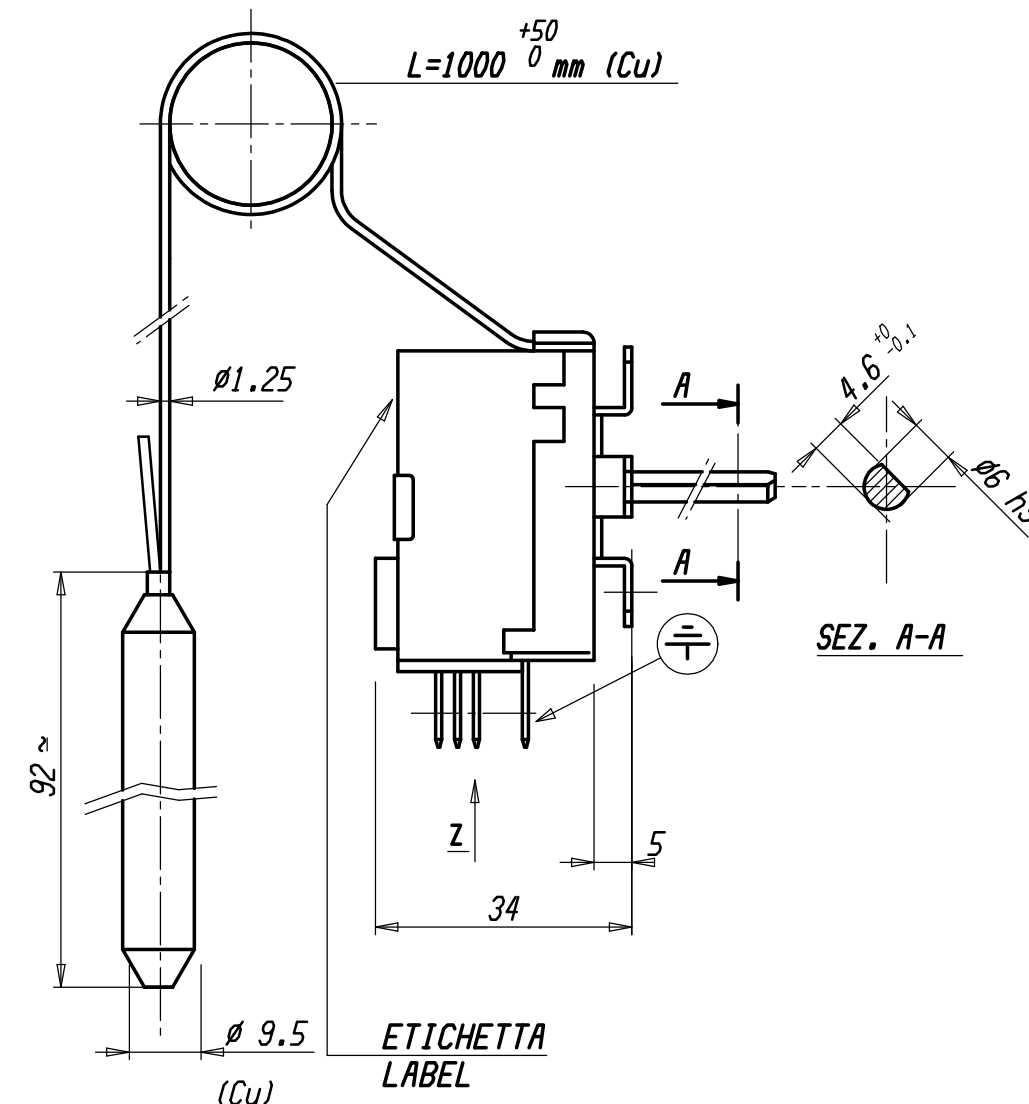
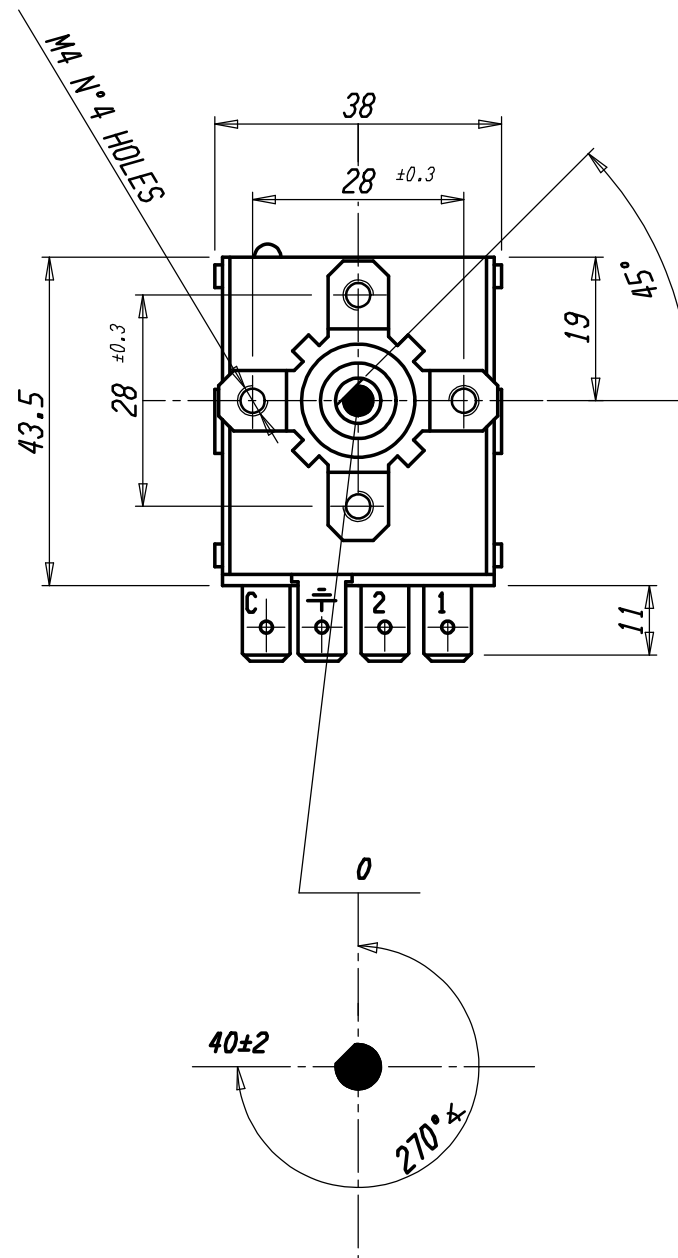

**FASTON 6,3 x 0,8**

**VISTA Z**  
**VIEW Z**

14/05/14 - RIATTIVAZIONE CODICE									
Verificato									
Modificato									
Diseg. E. RUSSO 14/05/14 Verif. M. CAPITANIO 14/05/14									
Scale 1:1									
Sost. II PARI COD. 14/05/14									
Disegno/Codice 549109									
Denominaz. THERMOSTATO TR2 / THERMOSTAT TR2									
A3									
Il presente disegno non può essere riprodotto, copiato o comunicato a terzi senza la nostra autorizzazione, come a termine di legge sui diritti d'autore									

**IMITT**  
Control System Srl